

Straßenkappe für Anbohrarmatur

Materialnummer: 18842; Straßenkappe nach DVGW VP 301-1, Abmessungen und Anforderungen in Anlehnung an DIN 4059 (Sept. 1938) und DIN 3580

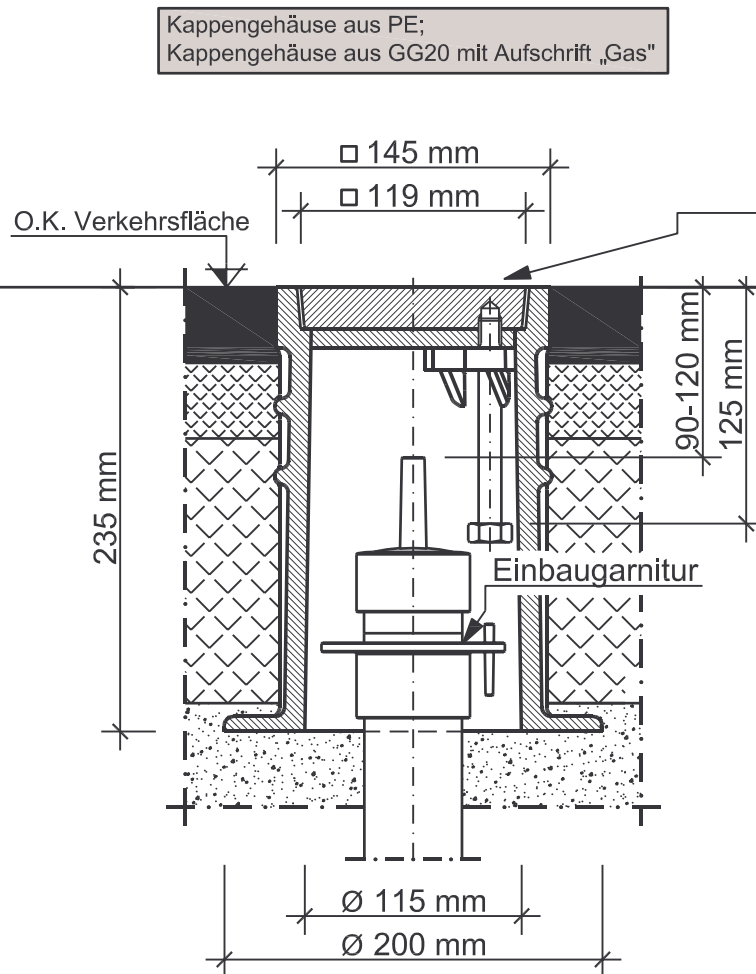

Kappengehäuse aus PE;
Kappengehäuse aus GG20 mit Aufschrift „Gas“

Einbau ohne Trageplatte
auf Frostschuttschicht aus
Grubenkies oder
Schottertragschicht !

Straßenkappe immer mit
der Aufschrift lesbar in
Richtung des zu
versorgenden Gebäudes !



NVVAG

**Niederrheinische Versorgung und Verkehr
Aktiengesellschaft**

Projekt:

**Erdgas
Einbauhinweis für
Straßenkappe
Anbohrarmatur**

Maßstab:

1:4

Hauptabtlg. 22- Netze:

| | Datum | Name |
|----------------|----------|--------------------|
| Bearbeitet | Juni '07 | Müller |
| Gezeichnet | Juni '07 | P.Sch./ N.Pesch |
| Geprüft | Juni '07 | |
| Maßnahmen-Nr.: | | |

Abtlg. 222-Planung
EG, TW, AW:

Gruppenleiter 222/2

Zeich.-Nr.:

G1